



DYKRÖR FÖR TERMOMETER SERIE 52

Serie SWT52

SWT52G-3907317

Gängat dykrör kopparlegering 45mm G1/2B" 10x8mm

- Kostnadseffektiv design
- Gängad eller svetsbar
- Används i temperaturer upp till 500°C
- Kopparlegering, ST35 eller rostfritt stål som material
- Upp till 200mm instickslängd



PRODUKTBESKRIVNING

Serie SWT52 kommer som gängad eller svetsbar, och är anpassad för användning med termometrarna i serie 52 från WIKAI. På grund av dess kostnadseffektiva design och möjligheten att enkelt byta termometer, är detta dykrör valet i applikationer för maskinbyggnad och värmeteknik.

TEKNISK DATA

Anslutning	Till termometer: hållarskruv
Diameter	10 mm
Innerdiameter	8 mm
Instickslängd	45 mm
Material	Kopparlegering
Processanslutning	G1/2"
Temperaturområde till	160 °C
Tryckområde max	6 bar

Dimensions in mm

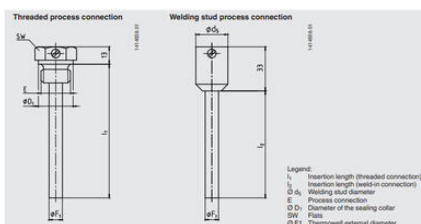

Threaded process connection (Copper alloy, ST35 or stainless steel)

Thermometer	Dimensions in mm				
	l ₁	E	SW	Ø F ₁	Ø D ₁
Model 52	45	G 1/4 B	27	10	26
	63	G 1/4 B	27	10	26
	100	G 1/4 B	27	10	26
	160	G 1/4 B	27	10	26
	200	G 1/4 B	27	10	26

Welding stud process connection (St35 or stainless steel)

Thermometer	Dimensions in mm		
	l ₂	Ø d ₅	Ø F ₁
Model 52	43	24	10
	80	24	10
	140	24	10
	180	24	10

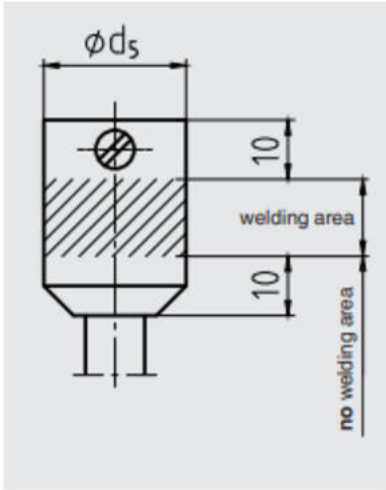

Process connection	Insertion length, l_1 , of the thermometer
Thread	l_1 = insertion length, l_1 , of the thermowell
Welding stud	l_1 = insertion length, l_2 , of the thermowell + 20 mm [0.8 in]