



KABELKEDJA E2/000 SERIE 2600/2700/2680

2600.05.063.0

Kedja serie E2/000. 18 st länkar/m

- Innerhöjd 35mm / Innerbredder 50-175mm
- Öppningsbar inre eller yttre radie
- Säker och stabil låsning av tvärsån
- Dubbla stopplackar för starkare kedja
- Finns även som halv- och heltäckt rör



PRODUKTBESKRIVNING

TEKNISK DATA

Acceleration	56 m/s ²
Bredd inre	50 mm
Bredd yttre	66 mm
Böjningsradie	75 mm
Delning	56
Färg	Svart
Glidhastighet max	10 m/s
Höjd inre	35 mm
Höjd yttre	50 mm
Åkhastighet max	20 m/s

Part No. structure

2600. 05. 063. 0



Color
black
Bending
radius
Width
Series

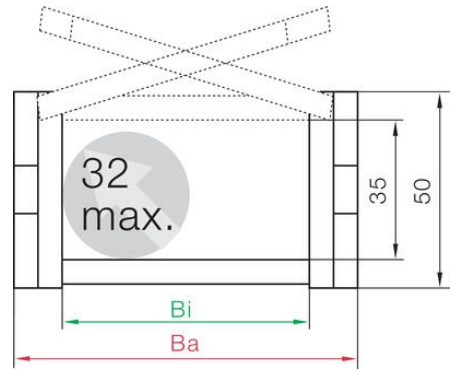
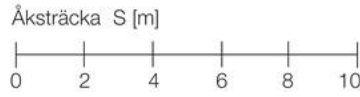
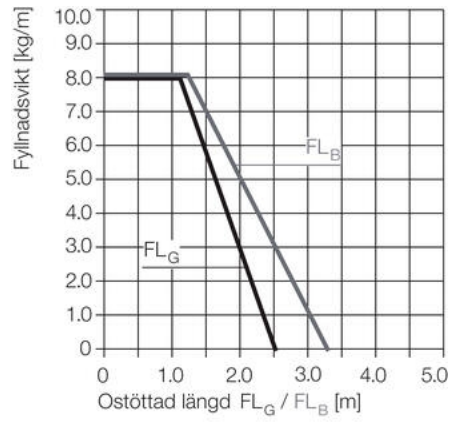

Ostöttad längd

FL_G = med rak övre sektion
FL_B = med tillåtet nedhäng

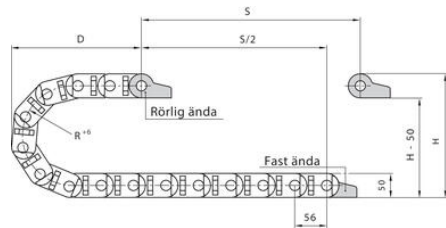
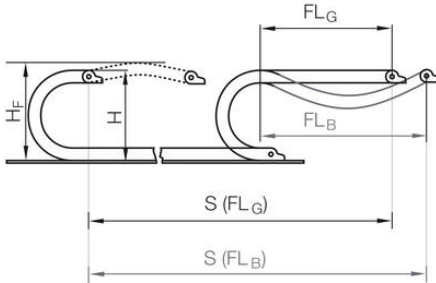

R	63	75	100	125	150	175	200	250
H*	180	200	250	300	350	400	450	550
D	140	150	175	200	225	250	275	325
K	335	375	475	550	650	750	825	925
H2	180	200	166	166	166	166	166	166
D2+25	140	150	350	475	500	655	770	950
K2	335	375	616	784	896	1 120	1 288	1 624

Långa åksträckor från 10 m till max. 120 m Kedjelängd = $S/2 + K_2$

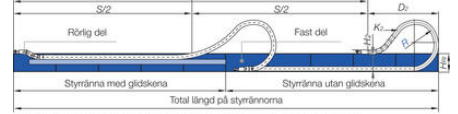

I de fall där slaget är mellan 4 och 10 m rekommenderar vi ostöttad applikation.

R	63	75	100	125	150	175	200	250
H*	180	200	250	300	350	400	450	550
D	140	150	175	200	225	250	275	325
K	335	375	475	550	650	750	825	925
H2	180	200	166	166	166	166	166	166
D2+25	140	150	350	475	500	655	770	950
K2	335	375	616	784	896	1 120	1 288	1 624